

# SANUS™

S I M P L I C I T Y

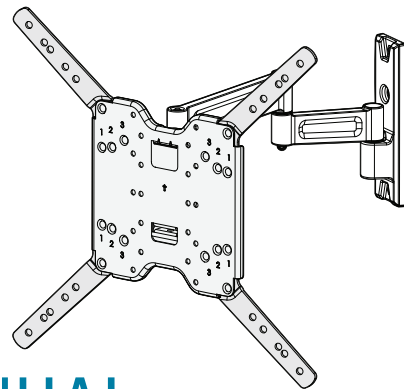

## SMF3 INSTRUCTION MANUAL

**We'll Make It Stress-Free**

If you have any questions along the way, just give us a call.  
1-888-333-1376 (UK: 0800-056-2853). We're ready to help!

Scan for easy install video  
<http://san.us/311>



# IMPORTANT SAFETY INSTRUCTIONS – SAVE THESE INSTRUCTIONS – PLEASE READ ENTIRE MANUAL PRIOR TO USE

## Before getting started, let's make sure this mount is perfect for you!

### 1 Does your TV weigh *more* than 27 kg (60 lb) including accessories?



No — Perfect!

Yes — This mount is NOT compatible. Visit [Simplicity.Sanus.com](http://Simplicity.Sanus.com) or call 1-888-333-1376 (UK: 0800-056-2853) to find a compatible mount.

### 2 What is your wall made of?



Drywall with  
wood studs

Perfect!



Solid concrete or  
concrete block

Perfect!



Unsure?

Call 1-888-333-1376 (UK: 0800-056-2853)

### 3 Do you have all of the tools needed?



5.5 mm  
(7/32 in.)



10 mm  
(3/8 in.)



13 mm  
(1/2 in.)

### 4 Ready to begin?

Please read through these instructions completely to be sure you're comfortable with this easy install process. Also check your TV owner's manual to see if there are any special requirements for mounting your TV.

If you do not understand these instructions or have doubts about the safety of the installation, assembly or use of this product, contact Customer Service at 1-888-333-1376 (UK: 0800-056-2853).

# Features

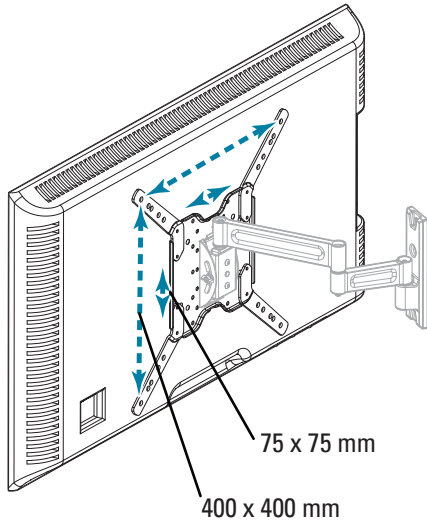

TV bracket expands to fit TV hole patterns from 75 x 75 mm up to 400 x 400 mm

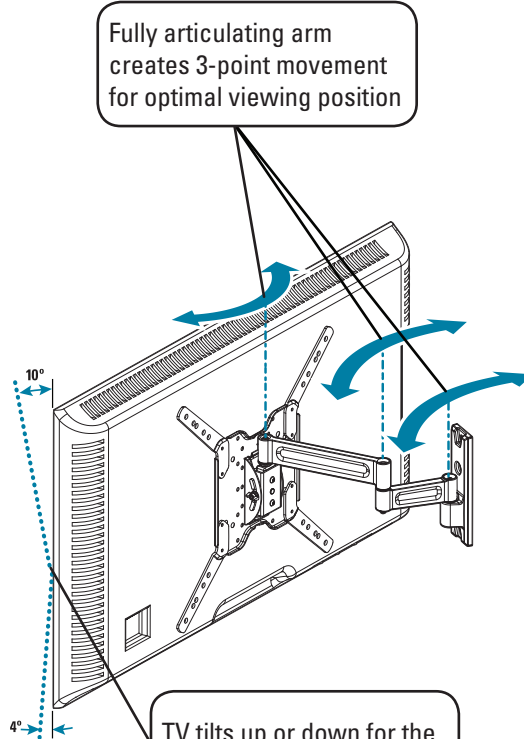

Fully articulating arm creates 3-point movement for optimal viewing position

TV tilts up or down for the perfect viewing angle

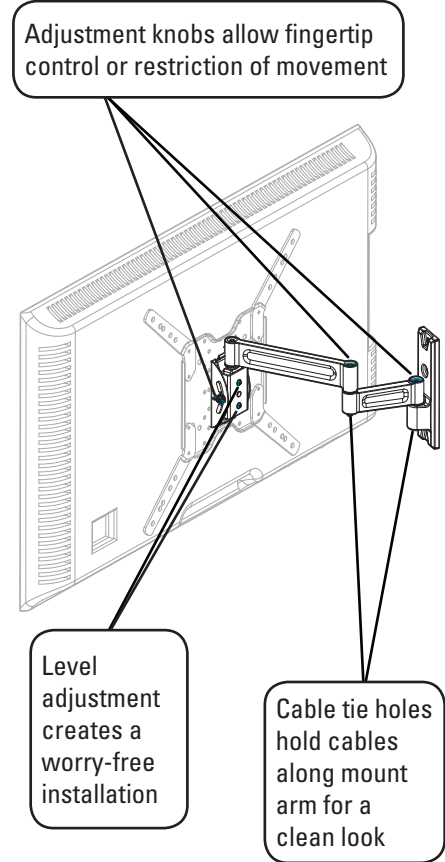

# Dimensions

in.  
[mm]

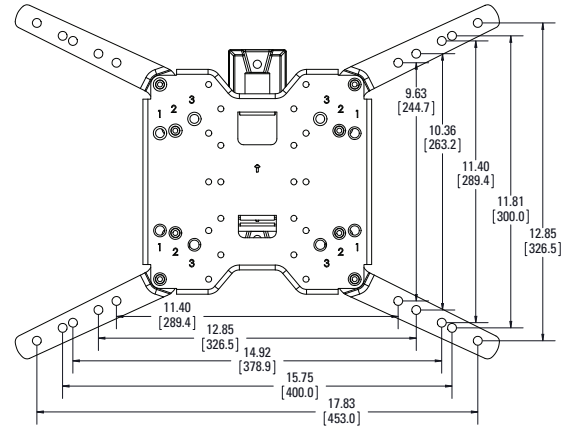
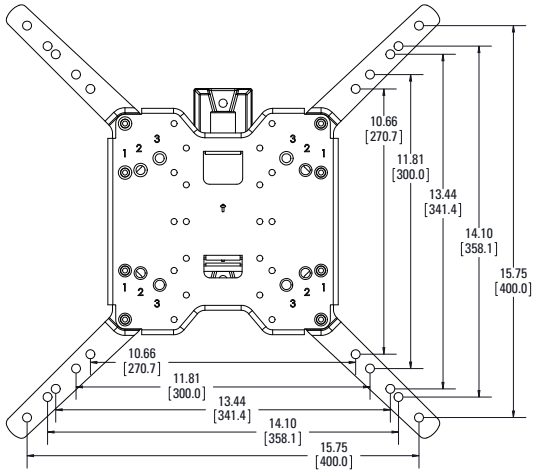
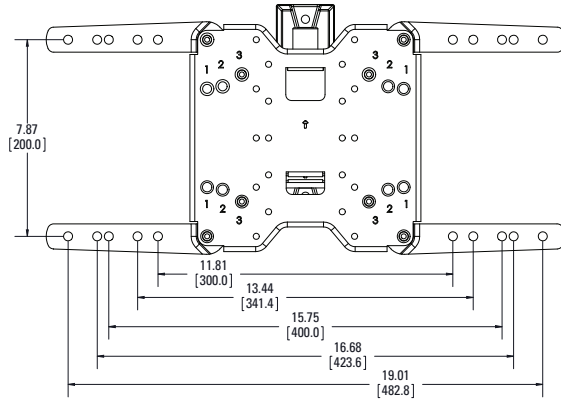



# Supplied Parts and Hardware

**⚠ WARNING:** This product contains small items that could be a choking hazard if swallowed. Before starting assembly, verify all parts are included and undamaged. If any parts are missing or damaged, do not return the damaged item to your dealer; contact Customer Service. Never use damaged parts!

**📄 NOTE:** Not all hardware included will be used.

## STEP 1 Parts and Hardware

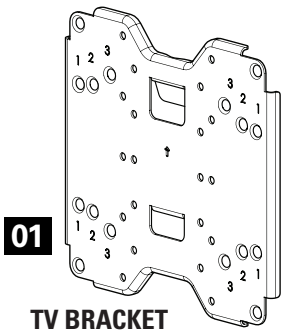

**01**

TV BRACKET

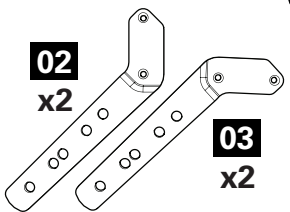

**02**  
x2

**03**  
x2

EXTENSIONS

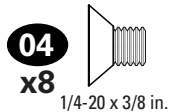

**04**  
x8  
1/4-20 x 3/8 in.

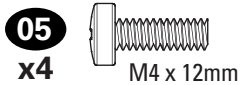

**05**  
x4  
M4 x 12mm

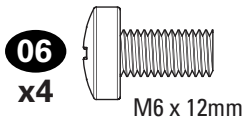

**06**  
x4  
M6 x 12mm

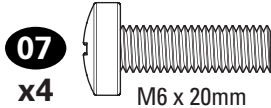

**07**  
x4  
M6 x 20mm

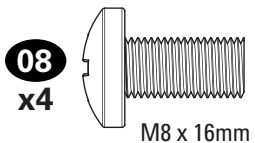

**08**  
x4  
M8 x 16mm

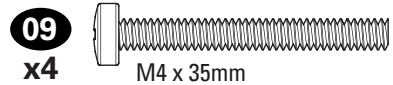

**09**  
x4  
M4 x 35mm

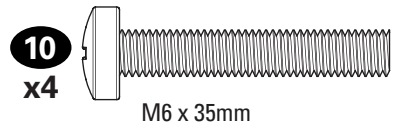

**10**  
x4  
M6 x 35mm

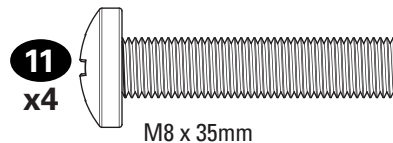

**11**  
x4  
M8 x 35mm

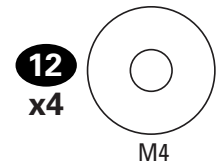

**12**  
x4  
M4

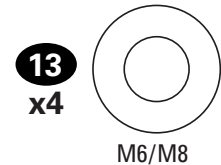

**13**  
x4  
M6/M8

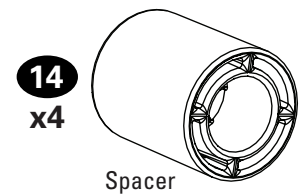

**14**  
x4  
Spacer



# STEP 1 Attach TV Bracket to TV

## 1-1 Measure Your TV Hole Pattern

Measure the width and height of your TV hole pattern in mm.

Record your measurements:

Width \_\_\_\_\_ mm x Height \_\_\_\_\_ mm

75 mm = 7.5 cm = 3 in.  
100 mm = 10 cm = 4 in.  
200 mm = 20 cm = 7 7/8 in.  
300 mm = 30 cm = 11 3/4 in.  
400 mm = 40 cm = 15 3/4 in.

inch dimensions approximate

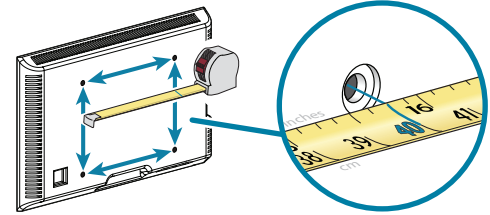

## 1-2 Assemble Your TV Bracket

Determine which TV bracket configuration to use, A, B, C, D or E based on your TV hole pattern measurements.

**A**

75 x 75  
100 x 100  
200 x 100  
200 x 200

These smaller hole patterns only use TV bracket **01**.  
Discard the extensions **02** and **03** and screws **04**.

**B**

300 x 300  
400 x 400

Assemble extensions **02** and **03** onto TV bracket **01** as shown.  
Secure using eight screws **04** in the corner holes and hole pattern "1."

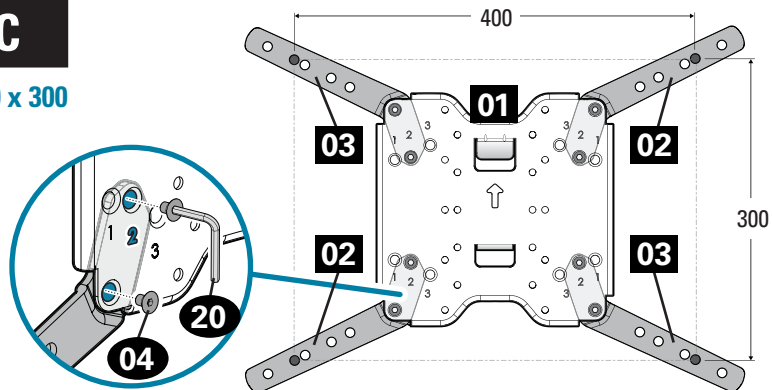

**C****400 x 300**

Assemble extensions **02** and **03** onto TV bracket **01** as shown.  
Secure using eight screws **04** in the corner holes and hole pattern "2."

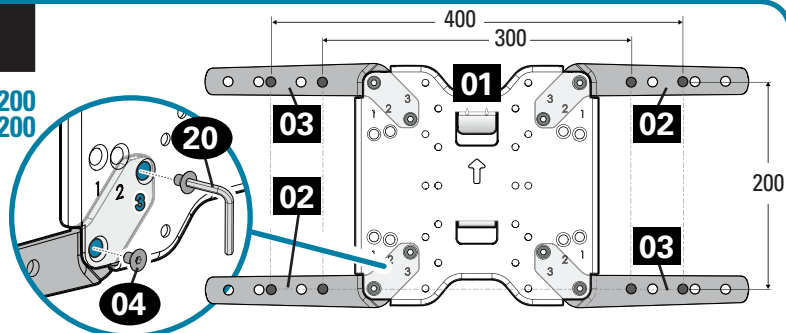
**D****300 x 200**  
**400 x 200**

Assemble extensions **02** and **03** onto TV bracket **01** as shown.  
Secure using eight screws **04** in the corner holes and hole pattern "3."

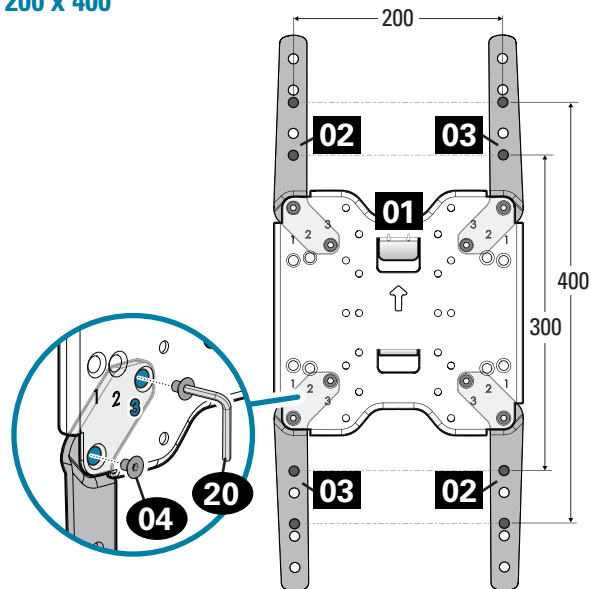
**E****200 x 300**  
**200 x 400**

Assemble extensions **02** and **03** onto TV bracket **01** as shown.  
Secure using eight screws **04** in the corner holes and hole pattern "3."

### 1-3 Select TV Screw Diameter

Hand thread screws into the threaded inserts on the back of your TV to determine which screw diameter (M4, M6, or M8) to use.

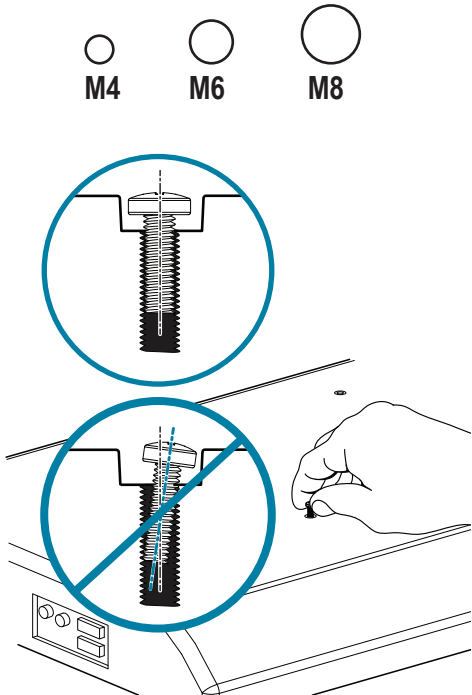

### 1-4 Select TV Screw Length

If your TV has a flat back, use the shorter screws.

Spacers and longer screws are supplied to accommodate:

- irregular / round back TVs
- TVs with inset mounting holes
- extra space needed for cables

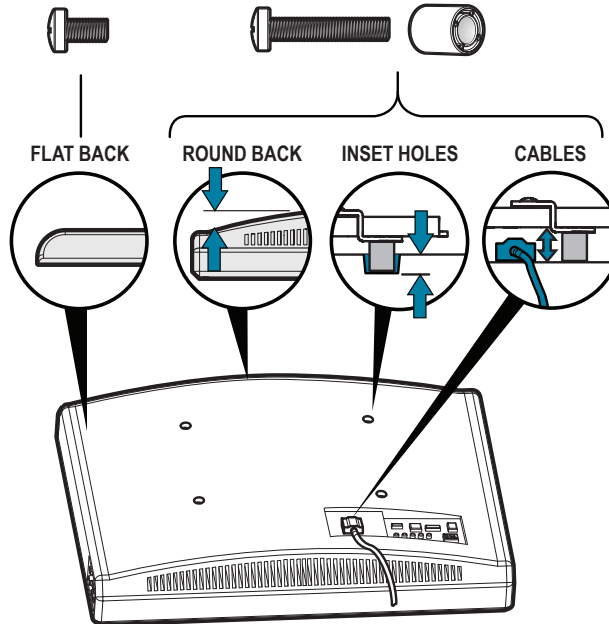

#### **⚠ CAUTION:**

Verify adequate thread engagement with the screw or screw/spacer combination.

- Too short will not hold the TV.
- Too long will damage the TV.



Too Short



Correct



Too Long

## 1-5 Attach TV Bracket

Position your TV bracket configuration over your TV hole pattern - making sure the brackets are vertically centered and level.

Install using either the short screw and washer or spacer, long screw and washer combination you selected for your TV.

 **NOTE:** 75 x 75 mm hole patterns do not use washers **12** or **13**, only use screws (and spacers if needed).

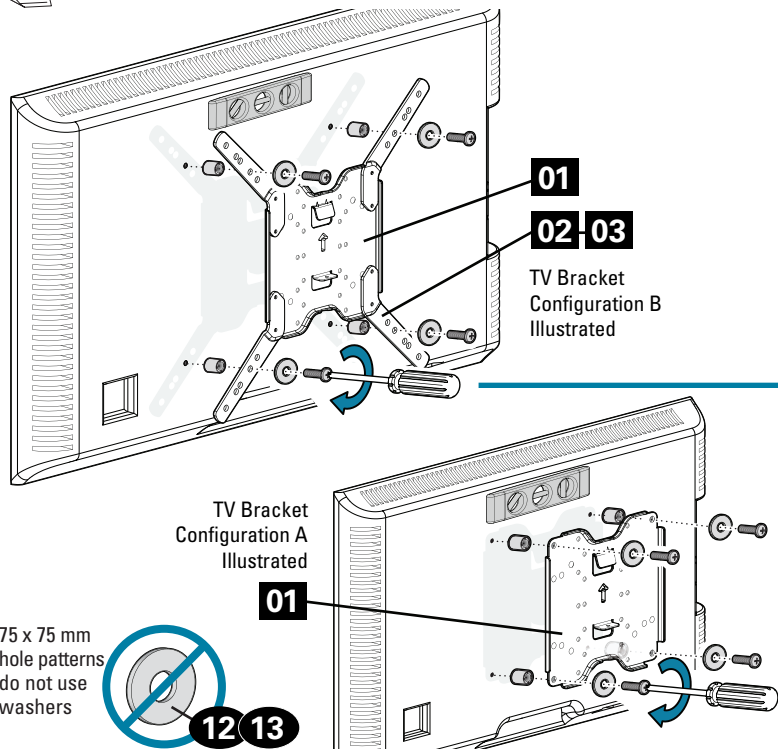

### Short screw and washer

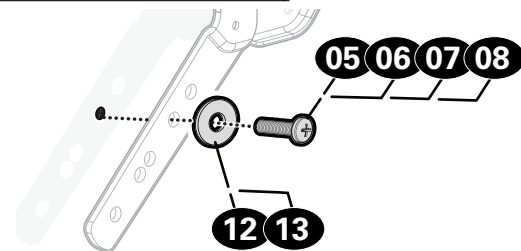

### Spacer, long screw and washer

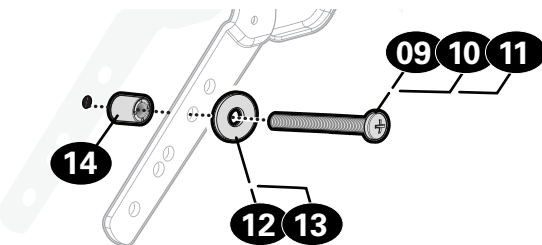

**⚠ CAUTION:** Avoid potential personal injuries and property damage!

- Drywall covering the wall must not exceed 16 mm (5/8 in.)
- Minimum wood stud size: common 51 x 102 mm (2 x 4 in.) nominal 38 x 89 mm (1 1/2 x 3 1/2 in.)

1. Locate your stud. Verify and mark the center of the stud by finding the stud edges using an awl, a thin nail, or an edge to edge stud finder.
2. Position the wall plate template **15** so the holes line up with your stud center line, level the template and tape in place.



**NOTE:** For assistance in determining wall plate location, try our MountWizard™ at [Simplicity.Sanus.com](http://Simplicity.Sanus.com)

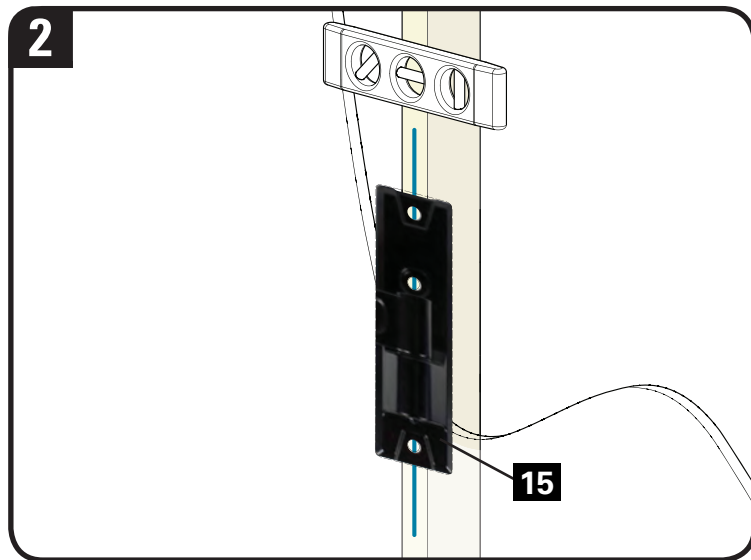
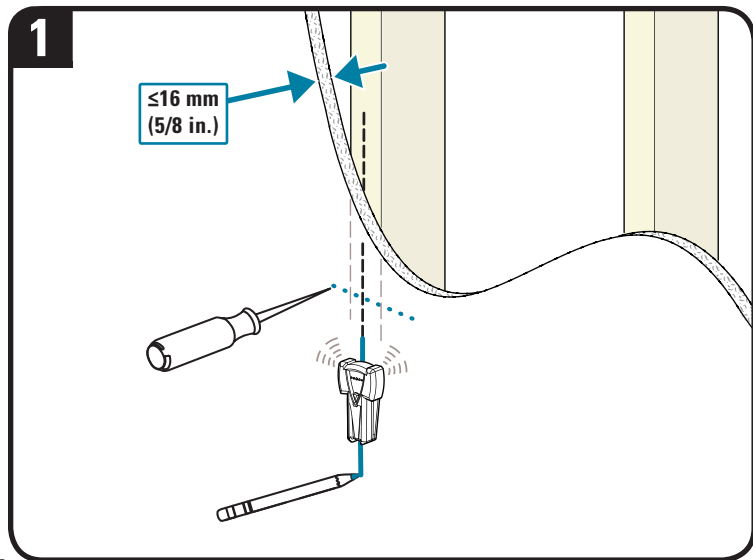

3. Drill pilot holes and remove wall plate template **15**.

**!** **IMPORTANT:** Be sure to drill into the center of the stud.

**!** **IMPORTANT:** Pilot holes must be drilled to a depth of 75 mm (3 in.), using a 5.5 mm (7/32 in.) diameter drill bit.

4. Install wall plate **16** using lag bolts **17** and washers **19**. Tighten the lag bolts only until the washers are pulled firmly against the wall plate.

**⚠ CAUTION:** Improper use could reduce the holding power of the lag bolt. **DO NOT over-tighten the lag bolts.**

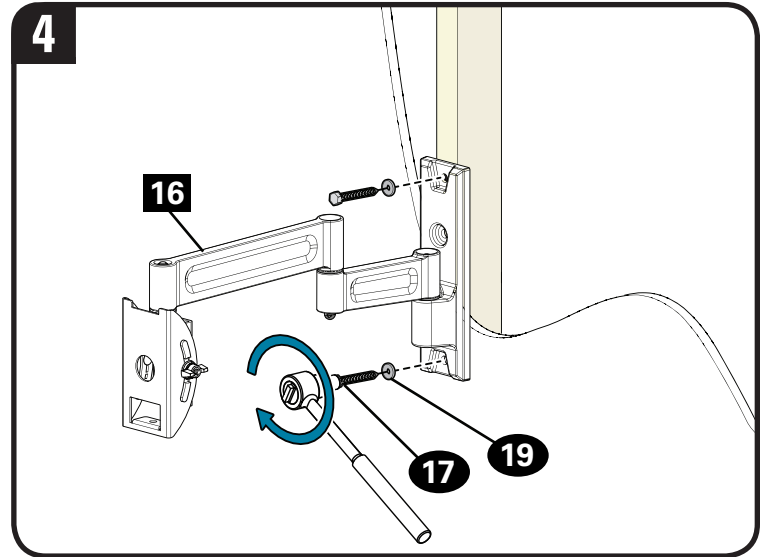
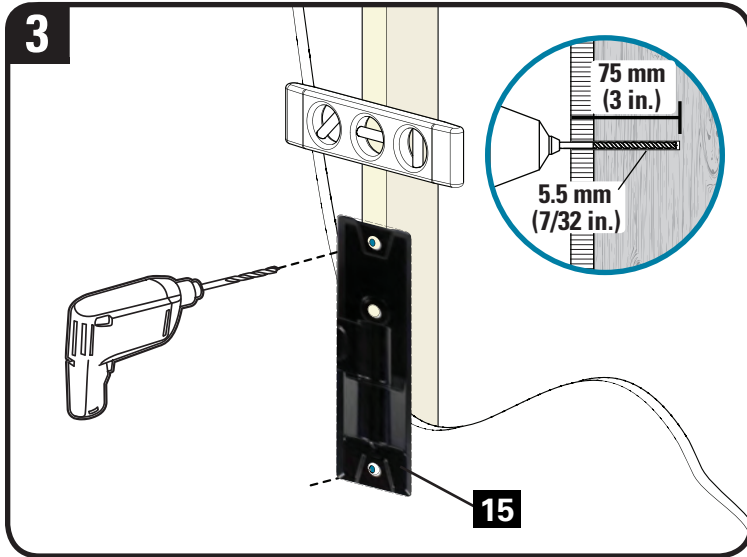

# STEP 2 Attach Wall Plate

# Solid Concrete or Concrete Block Option

**⚠ CAUTION:** Avoid potential personal injuries and property damage!

- Mount the wall plate directly onto the concrete surface
- Minimum solid concrete thickness: 203 mm (8 in.)
- Minimum concrete block size: 203 x 203 x 406 mm (8 x 8 x 16 in.)



**NOTE:** For assistance in determining wall plate location, try our MountWizard™ at [Simplicity.Sanus.com](http://Simplicity.Sanus.com)

1. Level the wall plate template **15** and tape in place.
2. Drill pilot holes into solid concrete. Never drill into the mortar between blocks.

**! IMPORTANT:** Pilot holes must be drilled to a depth of 75 mm (3 in.), using a 10 mm (3/8 in.) diameter drill bit.

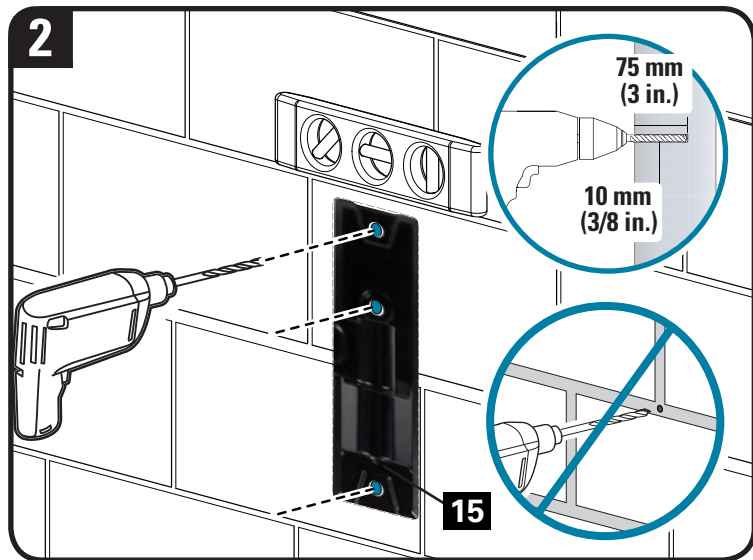
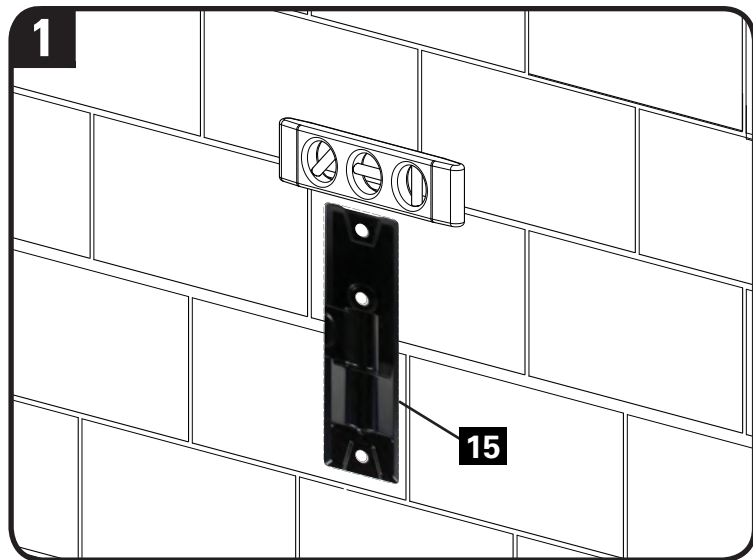

3. Remove the wall plate template **15** and insert three concrete anchors **18**.

**⚠ CAUTION:** Be sure the anchors are seated flush with the concrete surface.

4. Install the wall plate **16** using three lag bolts **17** and washers **19**. Tighten all lag bolts only until the washers are pulled firmly against the wall plate.

**⚠ CAUTION:** Improper use could reduce the holding power of the lag bolt. **DO NOT over-tighten the lag bolts.**

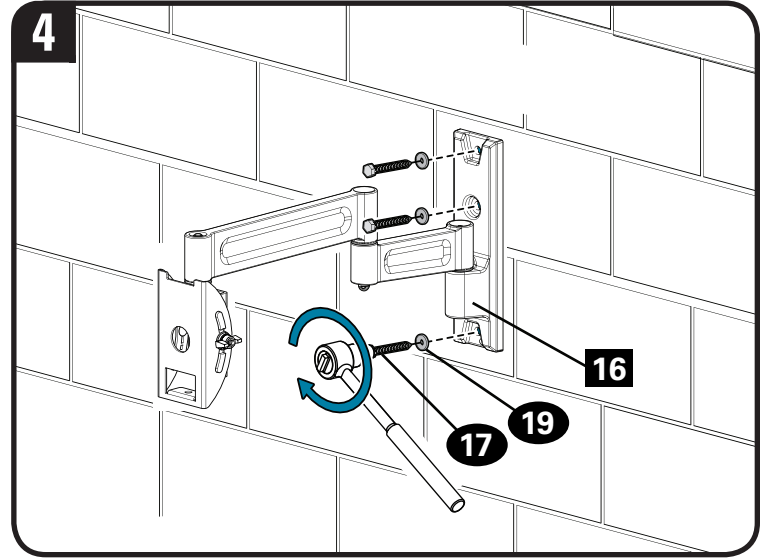
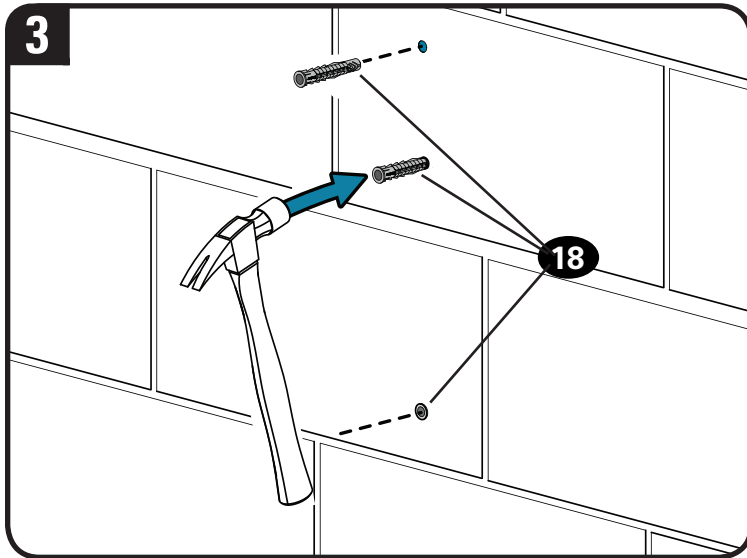

# STEP 3 Hang TV onto Wall Plate



**HEAVY!** You may need assistance with this step.

1. Position the arm of wall plate **16** so the elbow is pressed against the wall. Tighten the arm tension screws using hex key **20** to prevent the arms from moving while installing the TV.
2. Hang the TV onto the arm of wall plate **16** by first hooking the top support, then resting the TV into place.
3. Lock the TV to the wall plate **16** with one screw **21** using hex key **20**.

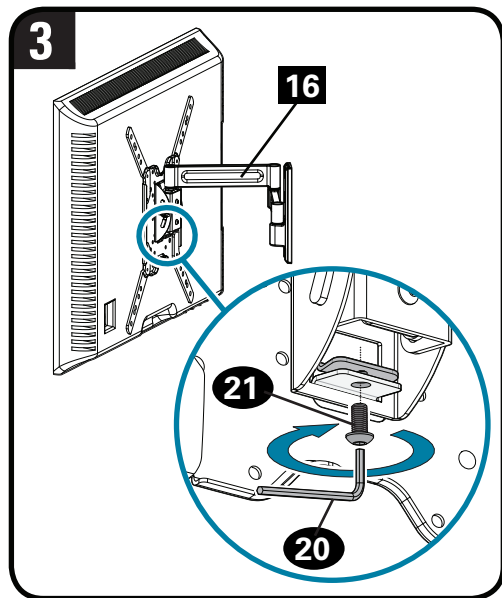
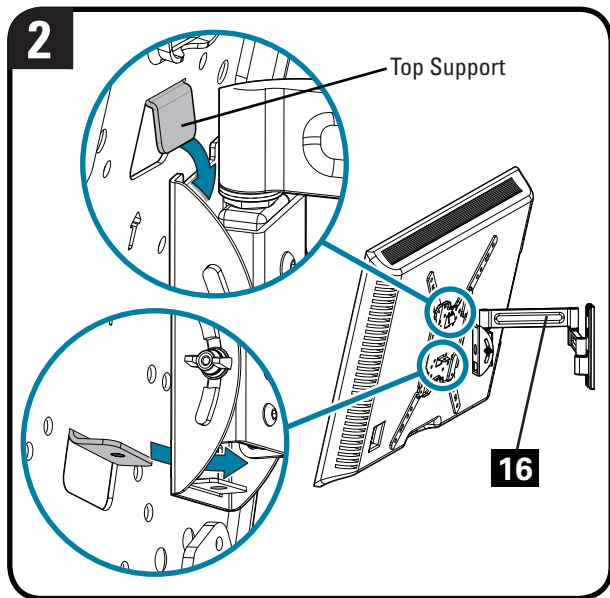
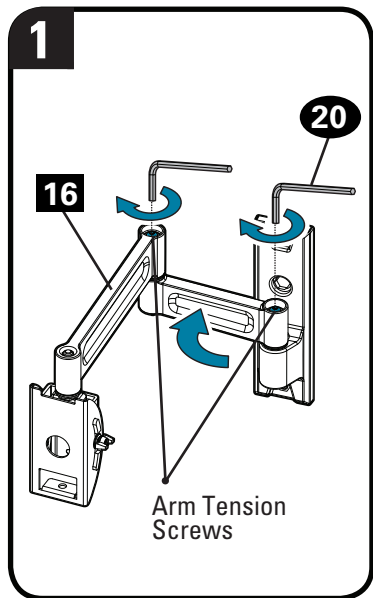



# Manage Cables

If desired, thread the supplied cable ties **22** through the loops provided on the wall plate **16**, to secure your TV cables along the wall mount arm.

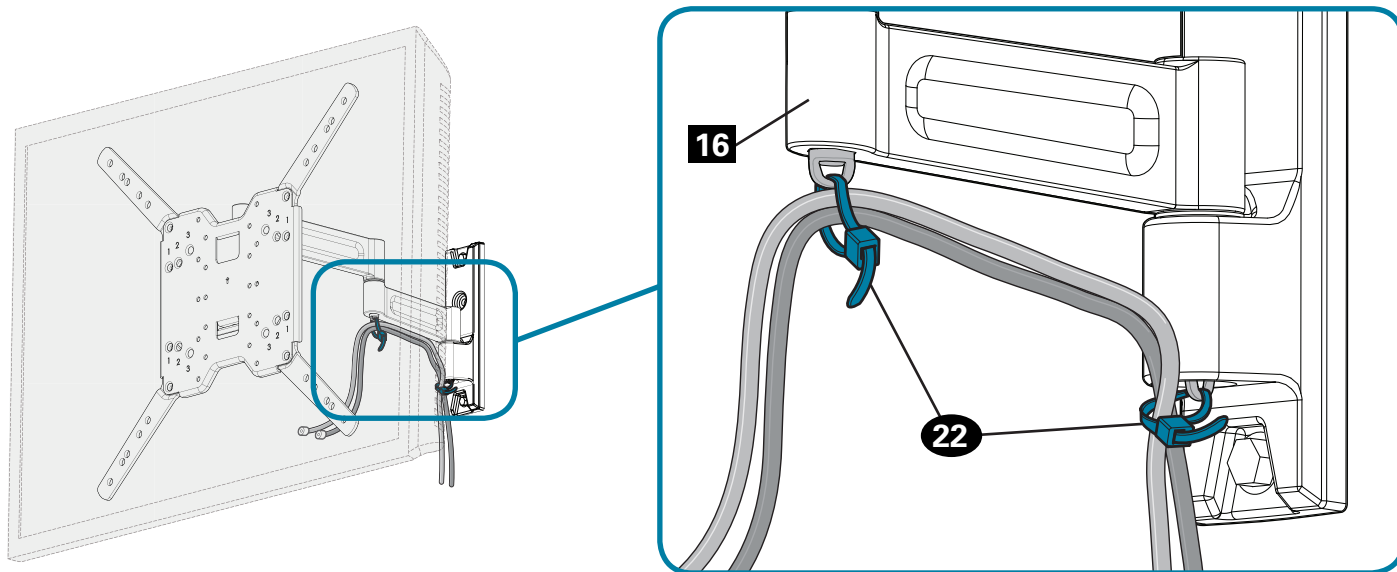

# TV Adjustments

## TILT ADJUSTMENT

Your TV should adjust easily when moved, then stay in place.

If your TV is too loose or too tight, adjust the tilt tension knob by hand.

 **NOTE:** Once your TV is in place, tighten the tilt tension knob to prevent unwanted movement.

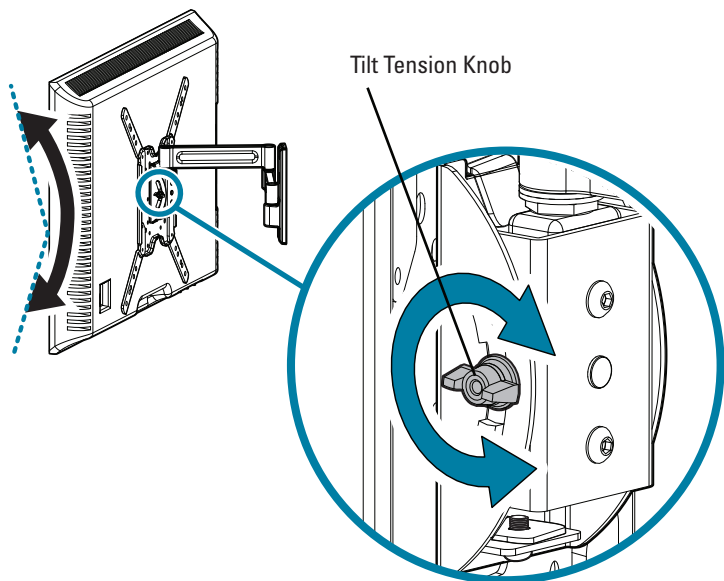

## LEVEL ADJUSTMENT

To adjust the leveling of your TV, first loosen both level screws using hex key **20**, level your TV, then tighten both level screws using hex key **20**.

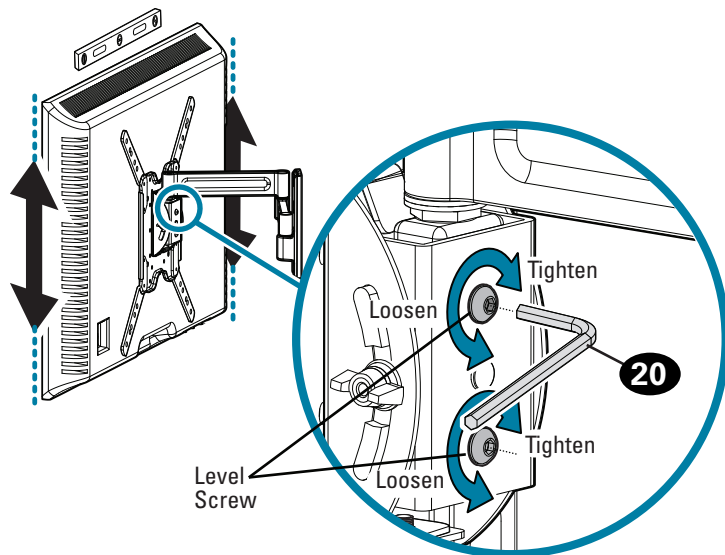

## EXTENSION/RETRACTION ADJUSTMENT

Your TV should adjust easily when moved, then stay in place.

If your TV is too loose or too tight, adjust the arm tension screws using hex key **20**.

 **NOTE:** Once your TV is in place, tighten the arm tension screws to prevent unwanted movement.

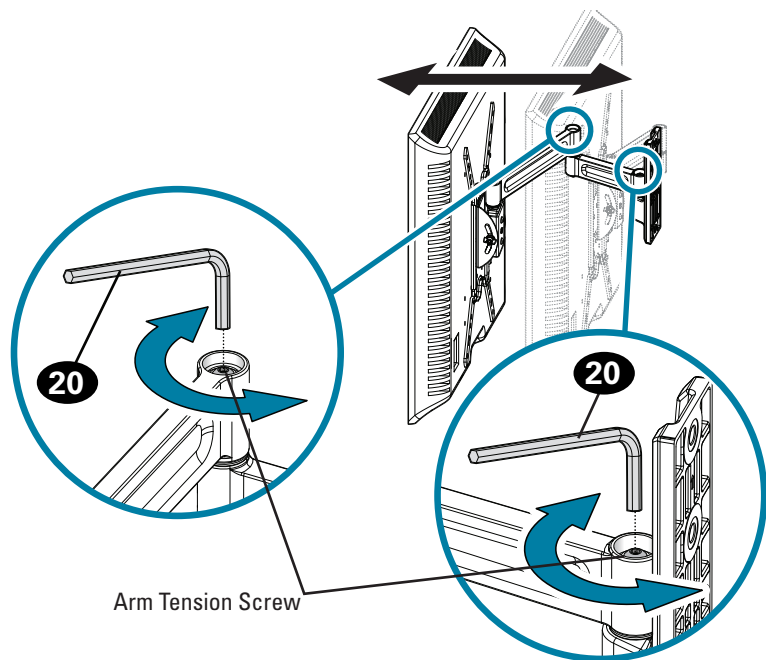

## REMOVING THE TV

To remove your TV from the wall mount **16**, disconnect all cables and then reverse the procedures in STEP 3.

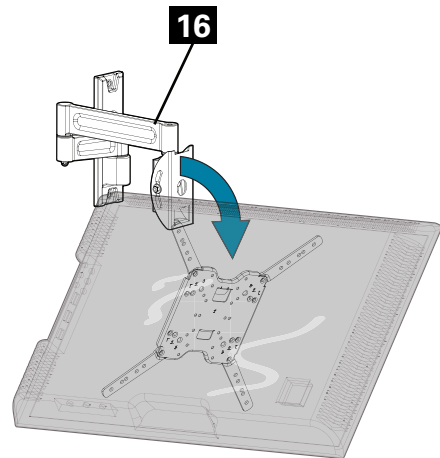

**INSTRUCCIONES DE SEGURIDAD IMPORTANTES. CONSÉRVELAS. LEA TODO EL MANUAL ANTES DE UTILIZAR ESTE PRODUCTO.**

**Antes de comenzar, verifiquemos que este soporte sea perfecto para usted.**

**1**

**¿Su televisor pesa *más* de 27 kg (60 lb), incluidos los accesorios?**



No — ¡Perfecto!

Sí — Este soporte NO es compatible. Visite [Simplicity.Sanus.com](http://Simplicity.Sanus.com) o llame al 1-888-333-1376 (Reino Unido: 0800-056-2853) para encontrar un soporte compatible.

**2**

**¿De qué está hecha su pared?**



Tabiques de yeso con montantes de madera

¡Perfecto!



Hormigón sólido o bloques de cemento

¡Perfecto!



¿No está seguro?

Llame al 1-888-333-1376 (Reino Unido: 0800-056-2853)

**3**

**¿Tiene todas las herramientas necesarias?**

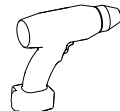
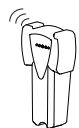

**4**

**¿Listo para comenzar?**

Lea estas instrucciones en su totalidad para estar seguro de sentirse cómodo con este fácil proceso de instalación. Consulte también el manual del usuario de su televisor para ver si existe algún requisito especial para instalar su televisor en la pared.

Si no entiende las instrucciones o si tiene dudas acerca de la seguridad de la instalación, del ensamblado o del uso del producto, contáctese con el servicio de atención al cliente al 1-888-333-1376 (Reino Unido: 0800-056-2853).

## Descripción

La placa de sujeción se expande para adecuarse a televisores con patrones de orificios de 75 x 75 mm hasta 400 x 400 mm. El brazo completamente articulado crea un movimiento de 3 puntos para alcanzar una posición de visualización óptima. El televisor se inclina hacia arriba y hacia abajo para obtener el ángulo de visualización perfecto. Las perillas de ajuste permiten el ajuste manual o limitar el movimiento. El ajuste del nivel crea una instalación sencilla. Los orificios para cinchos sujetan los cables a lo largo del brazo para un aspecto prolijo.

## Piezas y accesorios suministrados

**⚠ ADVERTENCIA:** Este producto contiene piezas pequeñas que, si fuesen tragadas, podrían producir asfixia. Antes de iniciar el ensamblaje, compruebe que todas las piezas estén incluidas y en buenas condiciones. Si faltan piezas o alguna está dañada, no devuelva el artículo al distribuidor; póngase en contacto con el servicio de atención al cliente. Nunca utilice piezas deterioradas.

 **NOTA:** No todos los accesorios incluidos deberán utilizarse.

## PASO 1 Fije la placa de sujeción al televisor

### 1-1 Mida el patrón de orificios del televisor

Mida en mm el ancho y el alto del patrón de orificios del televisor.

Anote las medidas:

Ancho \_\_\_\_\_ mm x Alto \_\_\_\_\_ mm

75 mm = 7,5 cm = 3"  
 100 mm = 10 cm = 4"  
 200 mm = 20 cm = 7 7/8"  
 300 mm = 30 cm = 11 3/4"  
 400 mm = 40 cm = 15 3/4"

Las dimensiones en pulgadas son aproximadas.

## 1-2 Arme la placa de sujeción del televisor

Determine qué configuración de placa de sujeción debe usar (A, B, C, D o E) según las medidas del patrón de orificios del televisor.

**A: 75 x 75, 100 x 100, 200 x 100, 200 x 200**

Estos patrones de orificios más pequeños sólo requieren la placa de sujeción **01**. Descarte las extensiones **02** y **03**.

**B: 300 x 300, 400 x 400**

Coloque las extensiones **02** y **03** a la placa de sujeción **01** como se indica en la figura. Sujételas colocando ocho tornillos **15** en los orificios de las esquinas y en el patrón de orificios "1".

**C: 400 x 300**

Coloque las extensiones **02** y **03** a la placa de sujeción **01** como se indica en la figura. Sujételas colocando ocho tornillos **15** en los orificios de las esquinas y en el patrón de orificios "2".

**D: 300 x 200, 400 x 200**

Coloque las extensiones **02** y **03** a la placa de sujeción **01** como se indica en la figura. Sujételas colocando ocho tornillos **15** en los orificios de las esquinas y en el patrón de orificios "3".

**E: 200 x 300, 200 x 400**

Coloque las extensiones **02** y **03** a la placa de sujeción **01** como se indica en la figura. Sujételas colocando ocho tornillos **15** en los orificios de las esquinas y en el patrón de orificios "3".

## 1-3 Seleccione el diámetro de los tornillos para el televisor

Enrosque manualmente los tornillos en los encastres roscados del dorso del televisor a fin de determinar qué diámetro de tornillos (M4, M6 o M8) utilizar.

## 1-4 Seleccione el largo de los tornillos para el televisor

Si el dorso del televisor es plano, utilice los tornillos cortos. Los espaciadores y los tornillos largos se proporcionan para:

- televisores con dorso irregular o redondeado
- televisores con orificios de montaje intercalados
- dejar un espacio adicional para cables

**⚠ PRECAUCIÓN:** Verifique que el tornillo o la combinación de tornillo y espaciador enrosquen correctamente. Si el tornillo es demasiado corto, no sostendrá el televisor. Si es demasiado largo, dañará el televisor.

## 1-5 Fije la placa de sujeción

Posicione la placa de sujeción armada sobre el patrón de orificios del televisor y verifique que esté centrada y nivelada verticalmente. Instale la placa de sujeción usando la combinación que haya seleccionado para su televisor: tornillo corto y arandela o espaciador, o bien tornillo largo y arandela.



**NOTA:** Los patrones de orificios de 75 x 75 mm no llevan arandelas **12** o **13**, sólo llevan tornillos (y espaciadores si es necesario).

## PASO 2 Fije la placa mural - Opción para montantes de madera

**⚠ PRECAUCIÓN:** Evite lesiones y daños materiales.

- El yeso que recubre la pared no debe exceder los 16 mm (5/8").
  - Tamaño mínimo del montante de madera: común 51 mm x 102 mm (2" x 4"); nominal 38 mm x 89 mm (1 1/2" x 3 1/2").
1. Localice un montante. Busque los bordes del montante y marque el centro con un punzón o un clavo delgado, o bien utilice un detector de bordes de montantes.
  2. Posicione la plantilla de la placa mural **16** de modo que los orificios queden alineados con la línea central del montante, nivele la plantilla y fíjela con cinta adhesiva en el lugar.



**NOTA:** Para ayudar a determinar la posición de la placa mural, pruebe nuestro MountWizard™ en [Simplicity.Sanus.com](http://Simplicity.Sanus.com).

3. Realice los orificios guía y retire la plantilla de la placa mural **16**.



**IMPORTANTE:** Asegúrese de perforar el centro del montante.



**IMPORTANTE:** Los orificios deben realizarse con una mecha de 5,5 mm (7/32") de diámetro hasta una profundidad de 75 mm (3").

4. Instale la placa mural **17** usando tornillos tirafondo **18** y arandelas **20**. Ajuste los tornillos tirafondo solamente hasta que las arandelas queden firmes contra la placa mural.

**⚠ PRECAUCIÓN:** El uso indebido podría reducir la capacidad de retención de los tornillos tirafondo. **NO ajuste en exceso los tornillos tirafondo.**

## PASO 2 Fije la placa mural - Opción para hormigón sólido o bloques de cemento

**⚠ PRECAUCIÓN:** Evite lesiones y daños materiales.

- Instale la placa mural directamente sobre la superficie de hormigón.
- Espesor mínimo del hormigón: 203 mm (8").
- Tamaño mínimo del bloque de cemento: 203 mm x 203 mm x 406 mm (8" x 8" x 16").

1. Nivele la plantilla de la placa mural **16** y fíjela con cinta adhesiva en el lugar.
2. Realice los orificios guía en el hormigón sólido. Nunca perforo el cemento que une los bloques.

**! IMPORTANTE:** Los orificios guía deben realizarse con una mecha de 10 mm (3/8") de diámetro hasta una profundidad de 75 mm (3").



**NOTA:** Para ayudar a determinar la posición de la placa mural, pruebe nuestro MountWizard™ en [Simplicity.Sanus.com](http://Simplicity.Sanus.com).

3. Retire la plantilla de la placa mural **16** e introduzca tres anclajes para cemento **19**.

**⚠ PRECAUCIÓN:** Cerciórese de que los anclajes queden nivelados respecto de la superficie de hormigón.

4. Instale la placa mural **17** usando tres tornillos tirafondo **18** y arandelas **20**. Ajuste los tornillos tirafondo solamente hasta que las arandelas queden firmes contra la placa mural.

**⚠ PRECAUCIÓN:** El uso indebido podría reducir la capacidad de retención de los tornillos tirafondo. **NO ajuste en exceso los tornillos tirafondo.**

## PASO 3 Cuelgue el televisor en la placa mural



**¡ELEMENTO PESADO!** Es posible que necesite ayuda en este paso.



1. Coloque el brazo de la placa mural **17** de modo que el codo quede presionado contra el muro. Ajuste los tornillos de tensión de los brazos con la llave hexagonal **21** para evitar que los brazos se muevan durante la instalación del televisor.
2. Para colgar el televisor en el brazo de la placa mural **17**, primero enganche el soporte superior y luego apoye el televisor en su lugar.
3. Fije el televisor a la placa mural **17** con un tornillo **22** usando la llave hexagonal **21**.

## Organice los cables

Si lo desea, pase los cinchos sujetacables provistos **23** por los anillos de la placa mural **17** para sujetar los cables del televisor a lo largo del brazo de la placa mural.

## Ajustes del televisor

### AJUSTE DE LA INCLINACIÓN

El televisor debe acomodarse fácilmente al moverlo, y luego quedar en su lugar. Si el televisor está demasiado suelto o demasiado ajustado, ajuste la perilla de tensión de inclinación manualmente.



**NOTA:** Una vez que el televisor esté en su lugar, ajuste la perilla de tensión de inclinación para evitar movimientos indeseados.

### AJUSTE DEL NIVEL

Para regular la nivelación del televisor, primero afloje los dos tornillos de nivel con la llave hexagonal **21**, nivele el televisor y luego ajuste los dos tornillos de nivel con la llave hexagonal **21**.

### AJUSTE DE LA EXTENSIÓN/RETRACCIÓN

El televisor debe acomodarse fácilmente al moverlo, y luego quedar en su lugar. Si el televisor está demasiado suelto o demasiado ajustado, ajuste las perillas de tensión del brazo usando la llave hexagonal **21**.



**NOTA:** Una vez que el televisor esté en su lugar, ajuste los tornillos de tensión del brazo para evitar movimientos indeseados.

### EXTRACCIÓN DEL TELEVISOR

Para extraer el televisor de la placa mural **17**, desconecte todos los cables y luego revierta el procedimiento descrito en el PASO 3.



Thank you for choosing Sanus! Please take a moment to let us know how we did:

 Call us: 888-333-1376 (UK: 0800-056-2853)

 Email us: [info@simplicity.sanus.com](mailto:info@simplicity.sanus.com)

 Leave a review: [www.simplicity.sanus.com](http://www.simplicity.sanus.com)

Milestone AV Technologies and its affiliated corporations and subsidiaries (collectively, "Milestone"), intend to make this manual accurate and complete. However, Milestone makes no claim that the information contained herein covers all details, conditions, or variations. Nor does it provide for every possible contingency in connection with the installation or use of this product. The information contained in this document is subject to change without notice or obligation of any kind. Milestone makes no representation of warranty, expressed or implied, regarding the information contained herein. Milestone assumes no responsibility for accuracy, completeness or sufficiency of the information contained in this document.

©2013 Milestone AV Technologies, a Duchossois Group Company. All rights reserved. Sanus is a division of Milestone. All other brand names or marks are used for identification purposes and are trademarks of their respective owners.